



SUBARU

INSTALLATION INSTRUCTIONS

PART NUMBER: E771SAL300

DESCRIPTION: Legacy Rear Bumper Appliqué

- KIT CONTENTS:
1. Rear Bumper Protective Film (1)
 2. Squeegee (1)

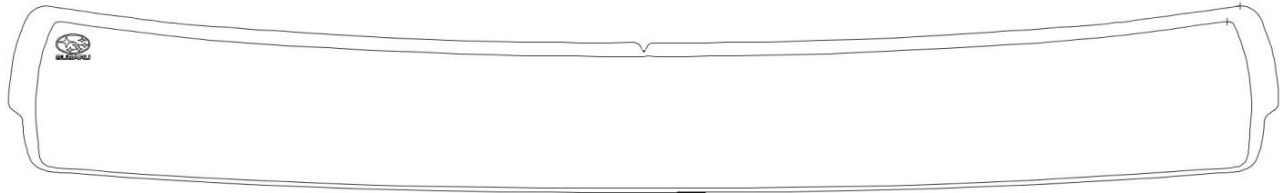

1

2

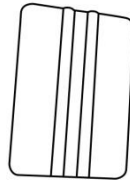

TOOLS REQUIRED:

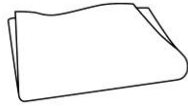

Microfiber Towel(s)



32oz Spray Bottle



Mild Baby Shampoo

INSTALLATION PROCEDURE:

1. Prior to Installation:

- a. Read the entire Installation Instructions
- b. Make sure all necessary pieces are present.
- c. Check pattern accuracy with the vehicle.
- d. Before handling the film, make sure that hands are clean.

2. Wetting Solution: Fill 32oz. spray bottle with water. Add baby shampoo to the water. Adjust wetting solution according to the ambient temperature per the below:

- a. 45 ° F - 65 ° F = 2 ml mild baby shampoo
- b. 65 ° F - 75 ° F = 2.5 ml mild baby shampoo
- c. 75 ° F - 85 ° F = 3 – 3.5 ml mild baby shampoo
- d. 85 ° F - 95 ° F = 3.5 - 4 ml mild baby shampoo

DESCRIPTION
Rear Bumper Appliqué

ISSUE
00

DATE
06/04/14

SUBARU OF AMERICA

PAGE
1/6

3. Installation Environment:

- (a) To ensure the best results during an installation you must set-up an installation area that is safe and clean. The following items should be considered when selecting an area for installation:
 - (1) Installation should be performed in an ambient temperature from 45° Fahrenheit to 95° Fahrenheit.
 - (2) Avoid installing in direct sunlight or extreme heat environment.
 - (3) Avoid installing material when vehicle surface is over 90° Fahrenheit.
 - (4) Do not attempt to apply film during windy conditions.
 - (5) Keep installation area free of dust, grease, or other small particles that can become airborne, i.e. wax dust, paint overspray, etc.
 - (6) Installation area must be well lit.

4. Vehicle Preparation:

Before beginning any installation, the installer should perform the following steps to prepare the vehicle's surface:

- (a) Open trunk.
- (b) Wash / clean application surface thoroughly with soap and water and wipe dry with microfiber towel.
- (c) Inspect painted surfaces for existing damage or for fresh, loose, and/or scratched paint. It is recommended that any existing damage be repaired before installation.

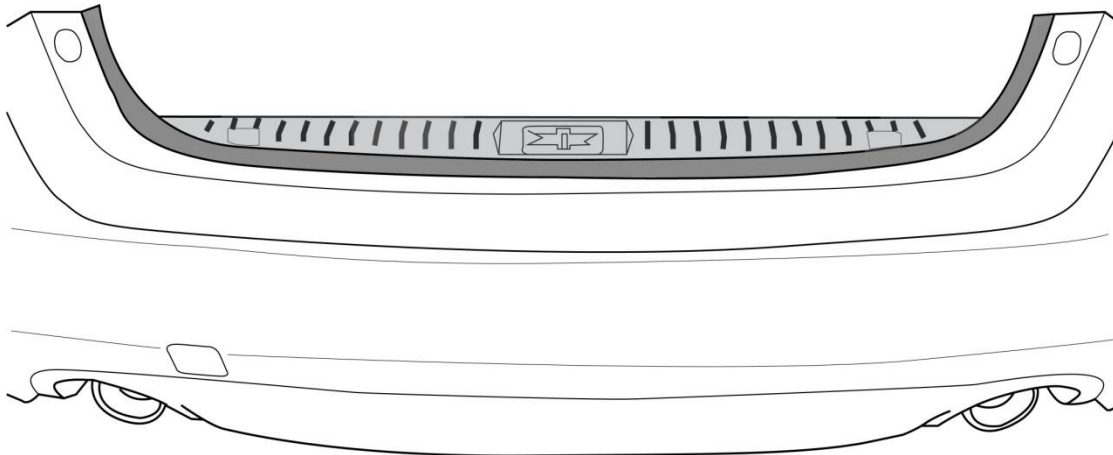

- 5. **Surface Preparation:** Spray the rear bumper with the wetting solution where the paint protection film will be installed as indicated below and leave wet:

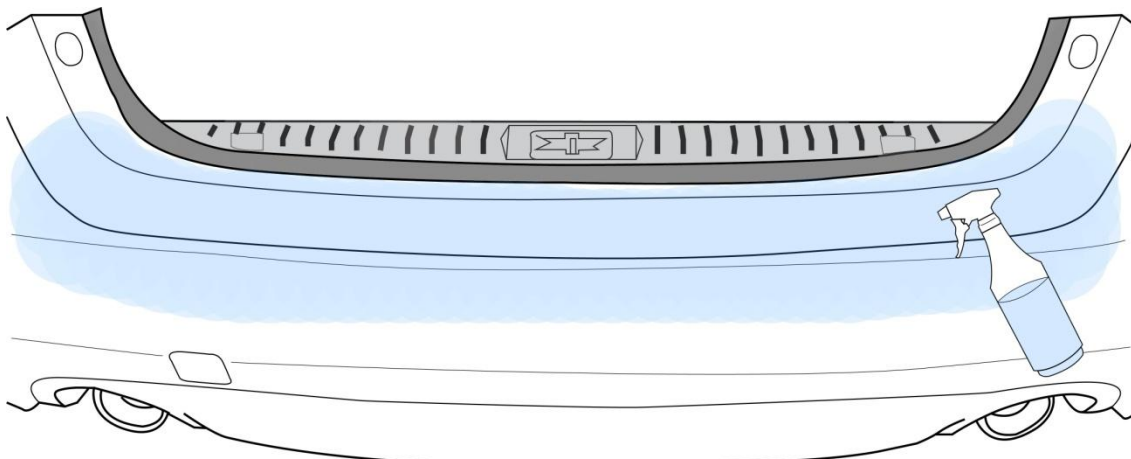

6. Removing Film Material from Liner

- (a) Touch only the handling tabs of the blue pre-mask, do not touch the adhesive surface of the film.
- (b) Use the wetting solution to liberally spray the exposed adhesive side of the appliqué and blue pre-mask as you simultaneously peel away the white liner.
- (c) Then proceed to spray hands with the wetting agent to prevent transfer of fingerprints to the material.
- (d) Keep hands wet throughout the install procedure.

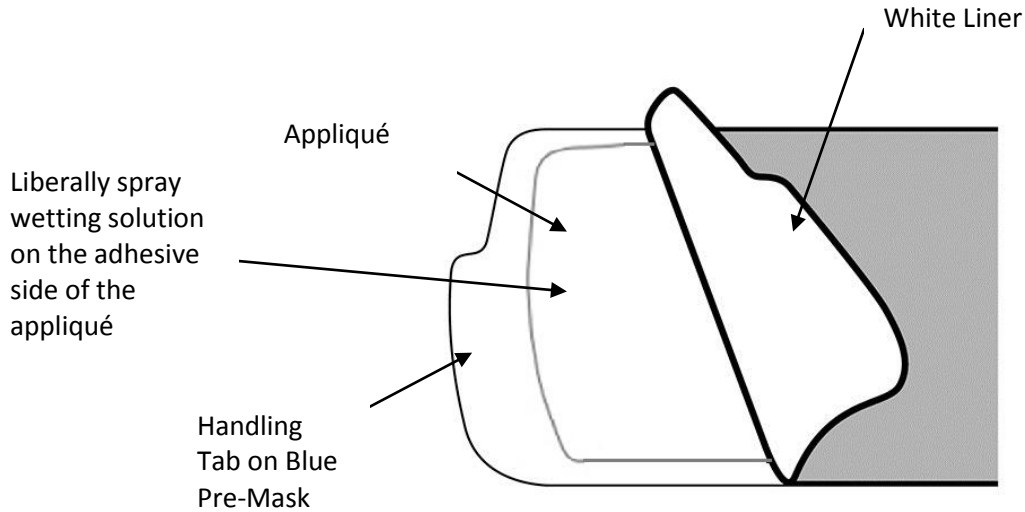

7. **Placement on Vehicle:** Again, only touching the handling tabs on the blue pre-mask, lay the film adhesive side down onto the wet area of the bumper. The film should easily slide on the wet surface, if it does not, lift up and spray wetting solution under the film. Then, spray top surface of pre-mask with an even mist of wetting solution to ensure squeegee glides smoothly on the surface.

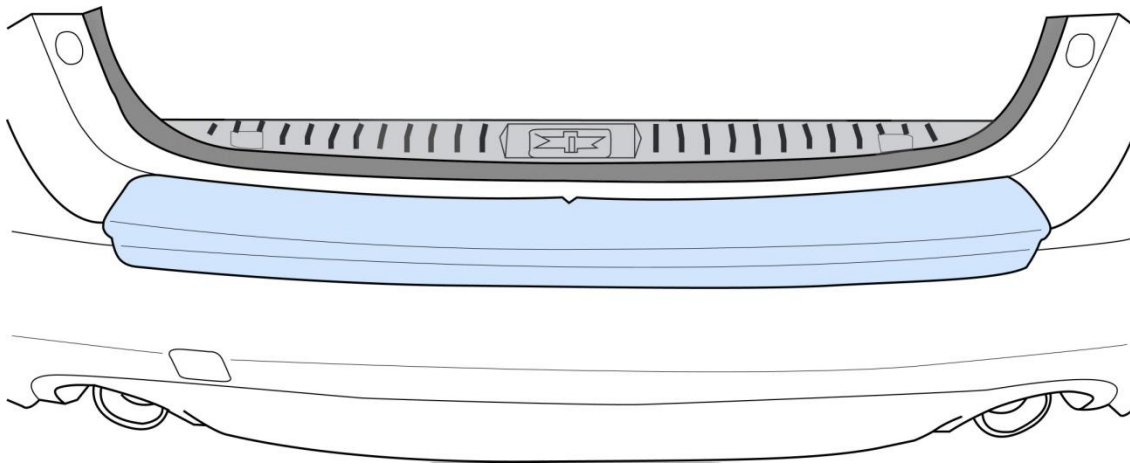

8. Rear Bumper Top Installation Procedure.

- (a) Start by aligning the center notch of the blue pre-mask with the trunk lid striker. Keep front edge of blue pre-mask up against the most forward edge of the rear bumper. See image below.

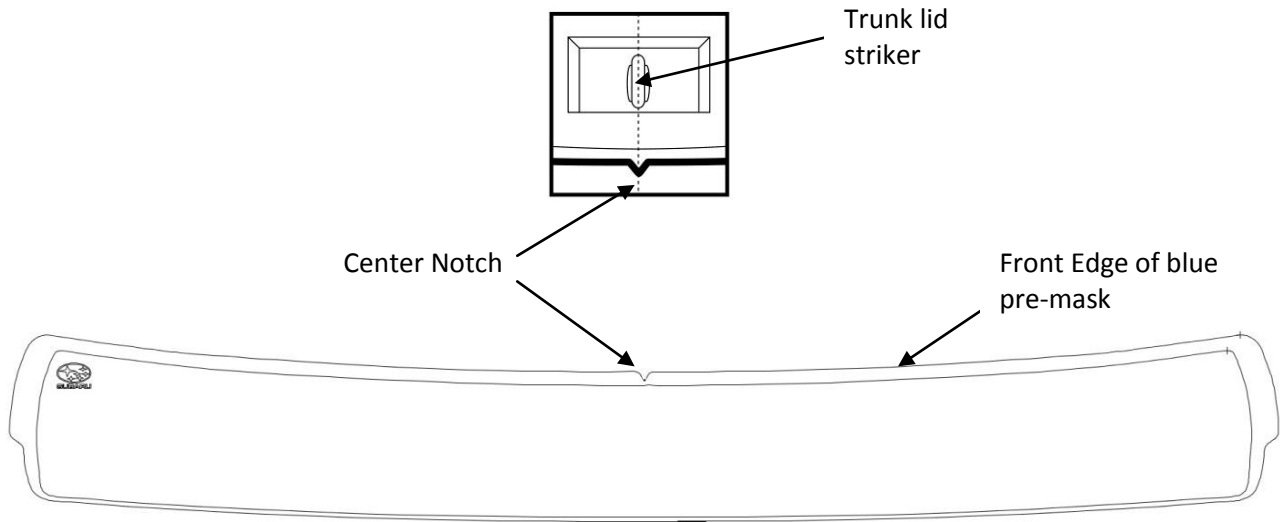

- (b) Once alignment is established, tack the center portion (Zone A) of the material in place using the squeegee.

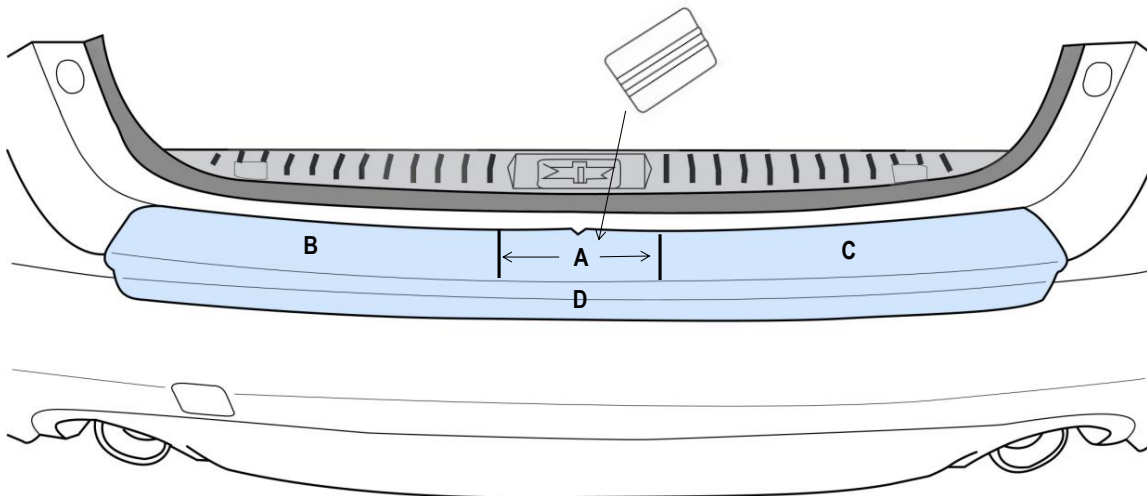

- (c) Next, move to the outside edge of the material (Zone B) and ensure the front edge of blue pre-mask is aligned with the most forward edge of the bumper. While working from the center (A) to the outside edge, tack the material in place using the squeegee. Ensure all the liquid is out of the surface.

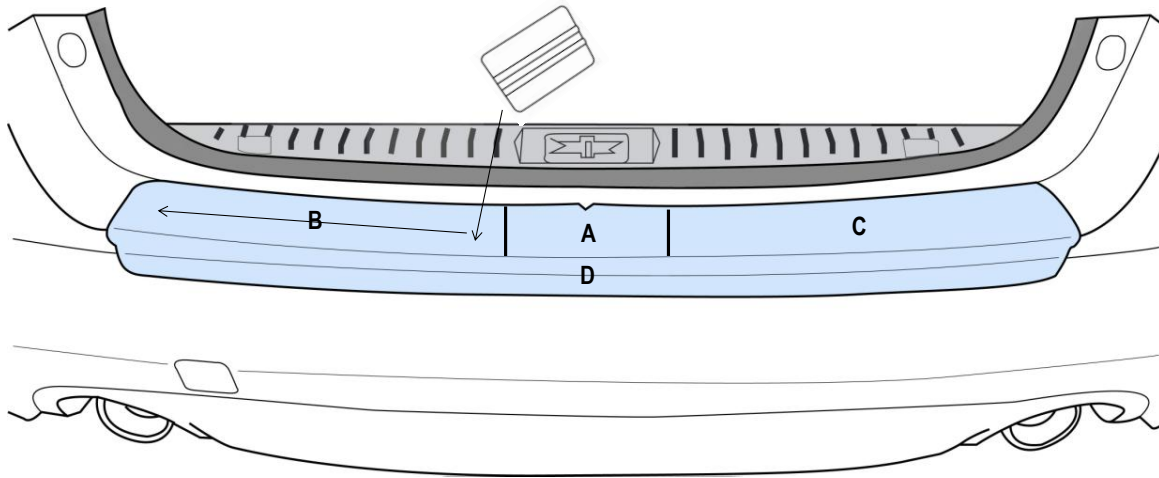

- (d) Next, move to the other outside edge of the material (Zone C) and ensure the front edge of the blue pre-mask is aligned with the most forward edge of the bumper. While working from the center (A) to the outside edge, tack the material in place using the squeegee. Ensure all the liquid is out of the surface.

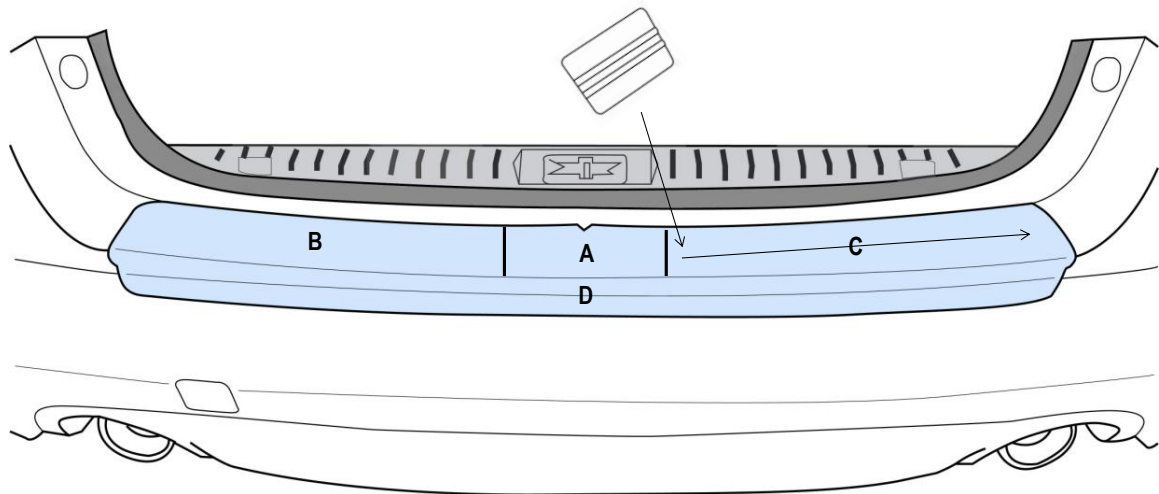

(e) Next, using a firm grip on the squeegee, wrap the film over the rear end of the bumper (Zone D) being careful not to trap any solution along the edge.

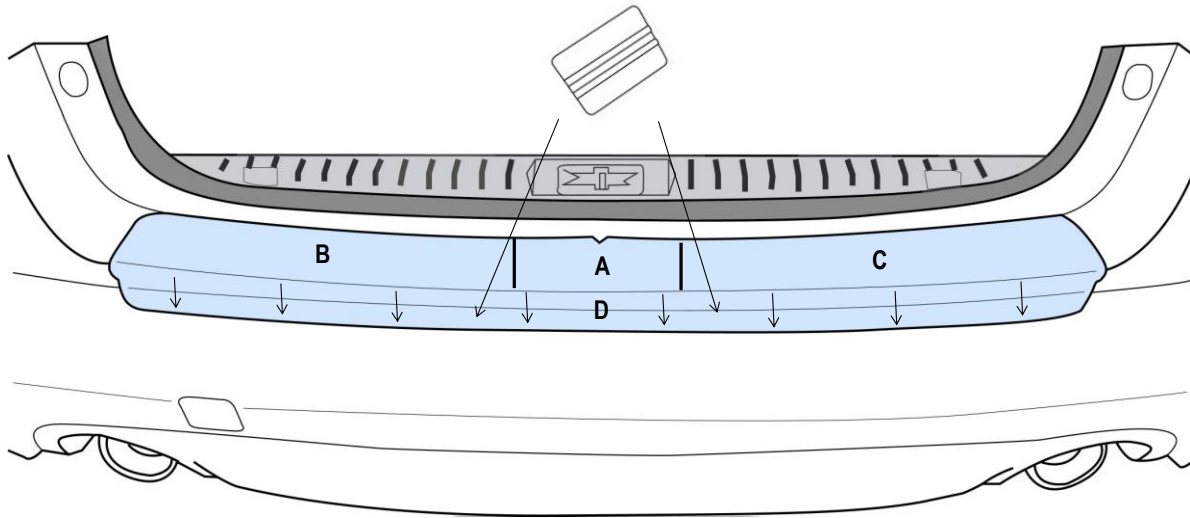

(f) Lastly remove the blue pre-mask by taking one of the tabs and pulling it back at 180 degrees towards the other tab until it is completely removed.

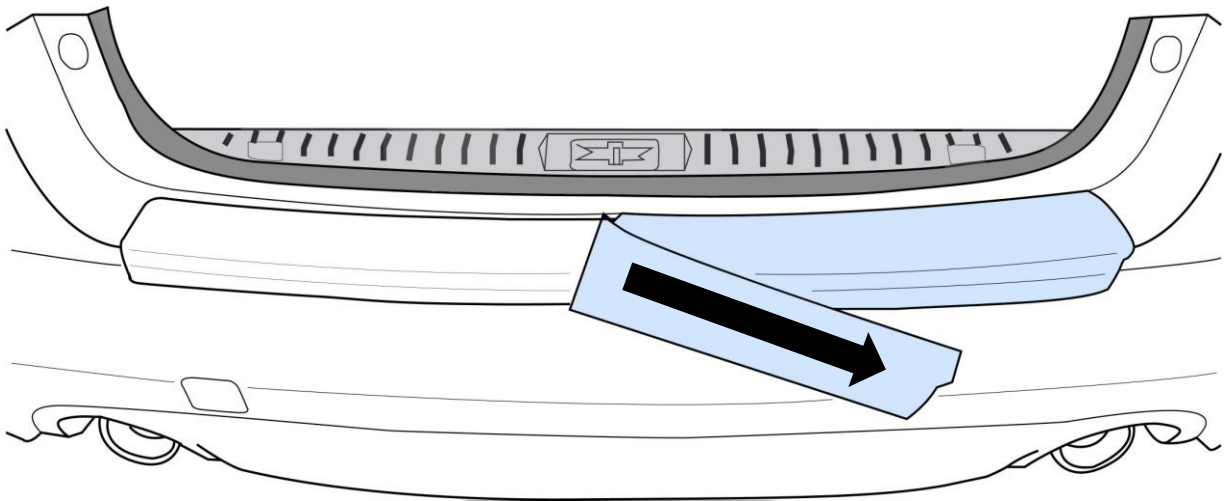

(g) Check surface for bubble. If bubbles are found, re-spray top surface of appliqué with wetting solution and re-squeegee.

**SUBARU**

INSTRUCTIONS D'INSTALLATION

NUMÉRO DE PIÈCE : E771SAL300

DESCRIPTION : Pellicule de pare-chocs arrière du Legacy

CONTENU DU NÉCESSAIRE : 1. Pellicule protectrice de pare-chocs arrière (1)
2. Raclette (1)

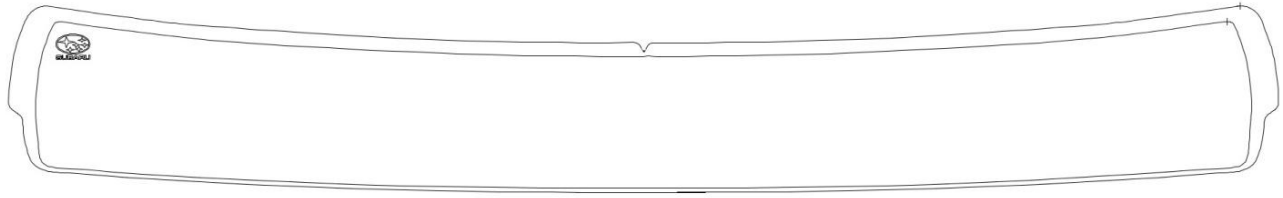

1

2



OUTILS REQUIS

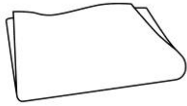

Serviette(s) en microfibre



Vaporisateur de 32 oz



Shampooing doux pour bébé

PROCÉDURE D'INSTALLATION

1. Avant l'installation :

- Lisez les instructions d'installation en entier.
- Assurez-vous d'avoir toutes les pièces voulues à portée de main.
- Vérifiez que vous avez le bon motif en le comparant au véhicule.
- Lavez-vous les mains avant de manipuler la pellicule.

2. Solution aqueuse : Remplir le vaporisateur de 32 oz d'eau. Ajouter du shampooing pour bébé à l'eau. Réglez la solution aqueuse en fonction de la température ambiante ci-dessous :

- 45 °F à 65 °F : 2 ml de shampooing doux pour bébé
- 65 °F à 75 °F : 2,5 ml de shampooing doux pour bébé
- 75 °F à 85 °F : 3 à 3,5 ml de shampooing doux pour bébé
- 85 °F à 95 °F : 3,5 à 4 ml de shampooing doux pour bébé

DESCRIPTION :
Pellicule de pare-chocs arrièreVERSION
00DATE
04-06-14

SUBARU OF AMERICA

PAGE
1/6

3. Aire d'installation :

- (a) Afin de vous assurer des meilleurs résultats, vous devez préparer une aire d'installation sécuritaire et propre. Les aspects suivants doivent être pris en compte dans le choix d'une aire d'installation :
- (1) La température ambiante doit se situer entre 45 et 95 °Fahrenheit.
 - (2) Éviter les rayons directs du soleil et la chaleur extrême.
 - (3) Éviter d'appliquer la pellicule si la température de la surface du véhicule dépasse 90 °Fahrenheit.
 - (4) Ne pas tenter d'appliquer la pellicule lorsqu'il vente.
 - (5) L'endroit ne doit contenir aucune poussière, graisse ou autre particule en suspension dans l'air, telle que la poussière de cire, la surpulsérisation de peinture, etc.
 - (6) L'endroit doit être bien éclairé.

4. Préparation du véhicule :

Avant de commencer, préparez d'abord la surface du véhicule comme suit :

- (a) Ouvrez le coffre arrière.
- (b) Lavez soigneusement la surface ciblée à l'aide d'une eau savonneuse et séchez-la au moyen d'une serviette en microfibre.
- (c) Vérifiez les surfaces peintes afin de déterminer s'il s'y trouve de la peinture fraîche, écaillée ou égratignée. Il faut réparer la surface endommagée avant d'appliquer la pellicule.

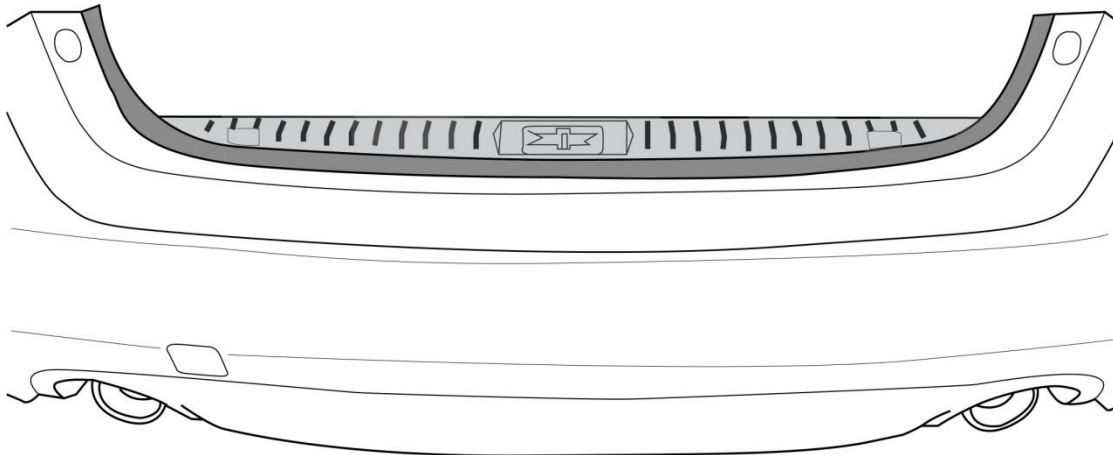

5. **Préparation de la surface :** Vaporisez le pare-chocs arrière à l'aide de la solution aqueuse, là où la pellicule protectrice de peinture doit être appliquée, comme indiqué ci-dessous, et ne l'asséchez pas :

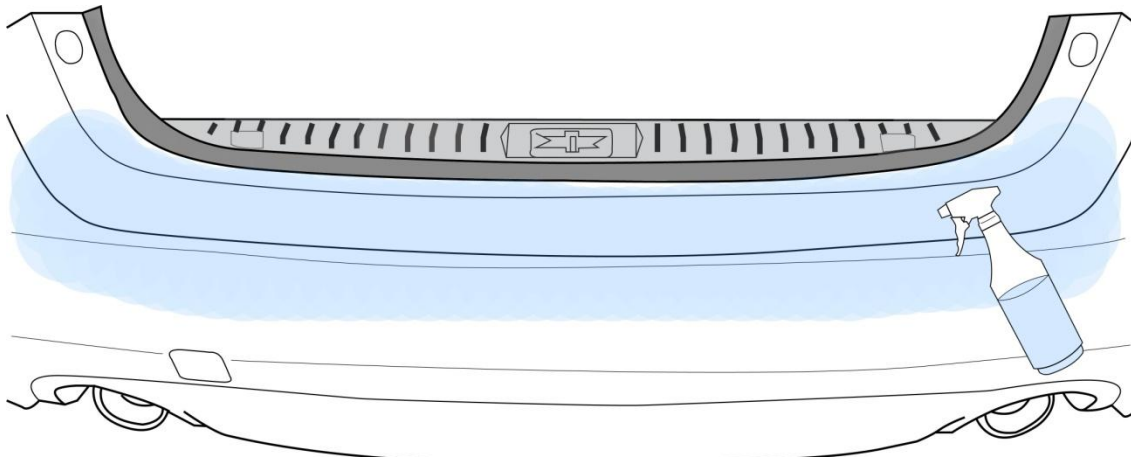

6. Retrait de la pellicule de son support

- Ne touchez que les languettes de manipulation du masque bleu; ne touchez pas à la face adhésive de la pellicule.
- Vaporisez abondamment la face adhésive de la pellicule et le masque bleu à l'aide de la solution aqueuse tout en retirant le revêtement blanc.
- Vaporisez ensuite vos mains à l'aide de la solution aqueuse afin de ne pas mettre vos empreintes digitales sur la pellicule.
- Gardez les mains mouillées pendant toute la durée de l'installation.

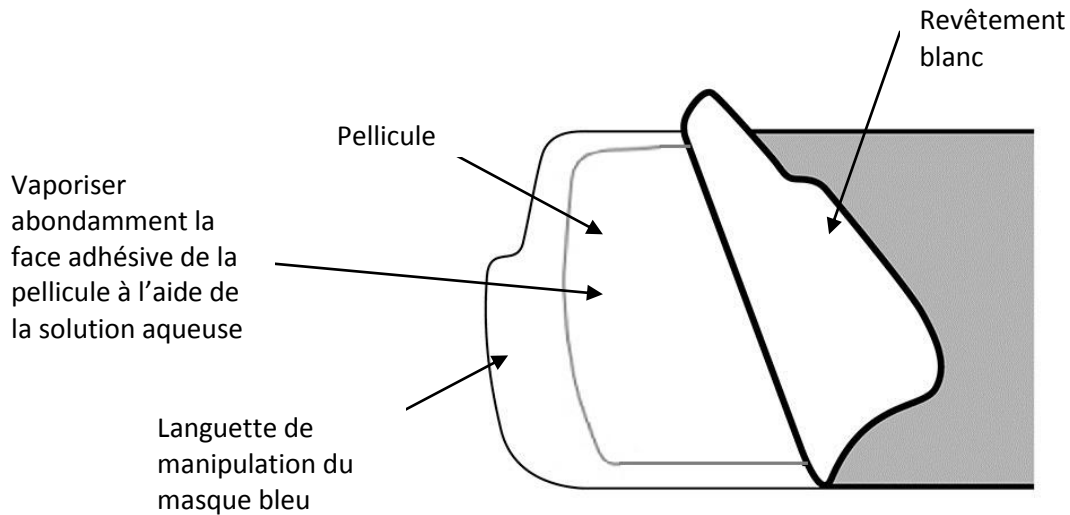

- Application sur le véhicule :** Toujours en ne touchant que les languettes de manipulation du masque bleu, appliquez la face adhésive mouillée de la pellicule sur la surface mouillée du pare-chocs. La pellicule devrait glisser aisément sur la surface mouillée; si ce n'est pas le cas, soulevez-la et vaporisez-la de la solution aqueuse. Vaporisez ensuite la face supérieure du masque bleu d'une couche uniforme de solution aqueuse afin que la raclette puisse y glisser aisément.

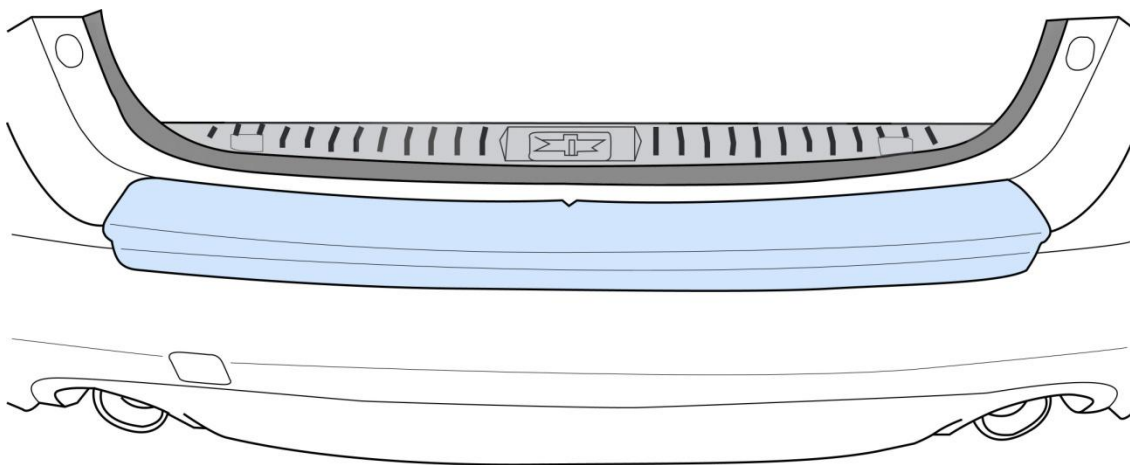

8. Installation sur la face supérieure du pare-chocs arrière

- (a) Commencez par aligner l'encoche centrale du masque bleu sur la gâche du couvercle du coffre. Maintenez le bord avant du masque bleu en place contre le bord le plus avancé du pare-chocs. Voir le dessin ci-dessous.

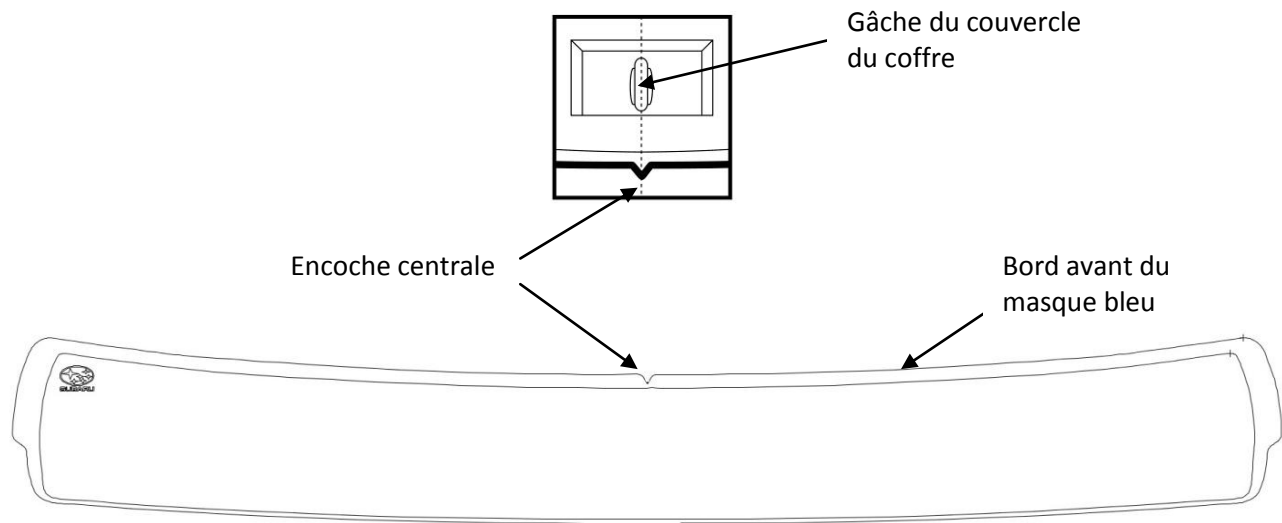

- (b) Une fois aligné, fixez la partie centrale (zone A) de la pellicule en place à l'aide de la raclette.

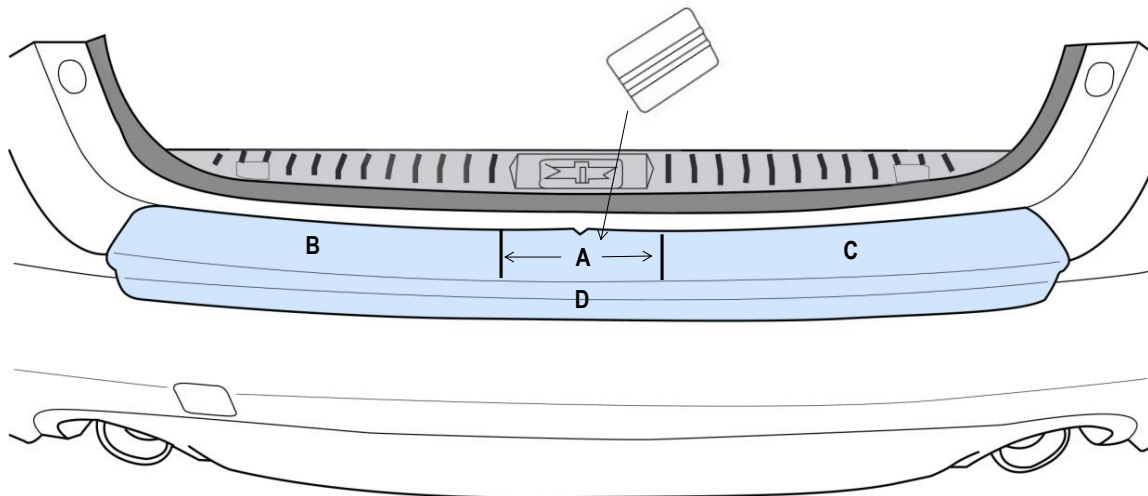

- (c) Passez maintenant au bord extérieur (zone B) de la pellicule en veillant à ce que le bord avant du masque bleu soit aligné sur le bord le plus avancé du pare-chocs. Servez-vous de la raclette pour fixer la pellicule en place depuis le centre (A) vers son extrémité. Assurez-vous qu'il ne reste plus aucun liquide sur la surface.

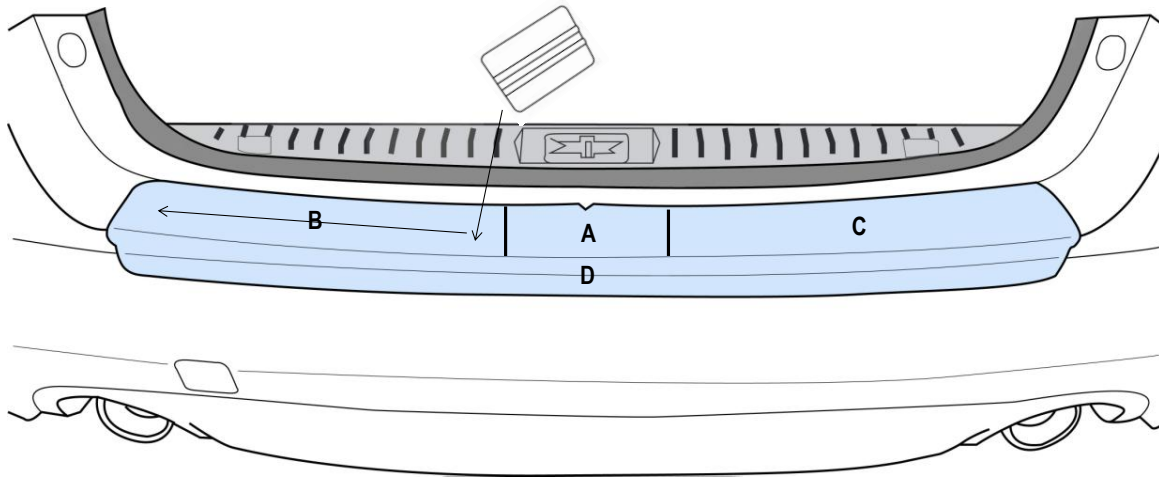

- (d) Passez ensuite à l'autre extrémité (zone C) du matériau en vous assurant d'aligner le bord avant du masque bleu sur le bord le plus avancé du pare-chocs. Servez-vous de la raclette pour fixer la pellicule en place depuis le centre (A) vers son extrémité. Assurez-vous qu'il ne reste plus aucun liquide sur la surface.

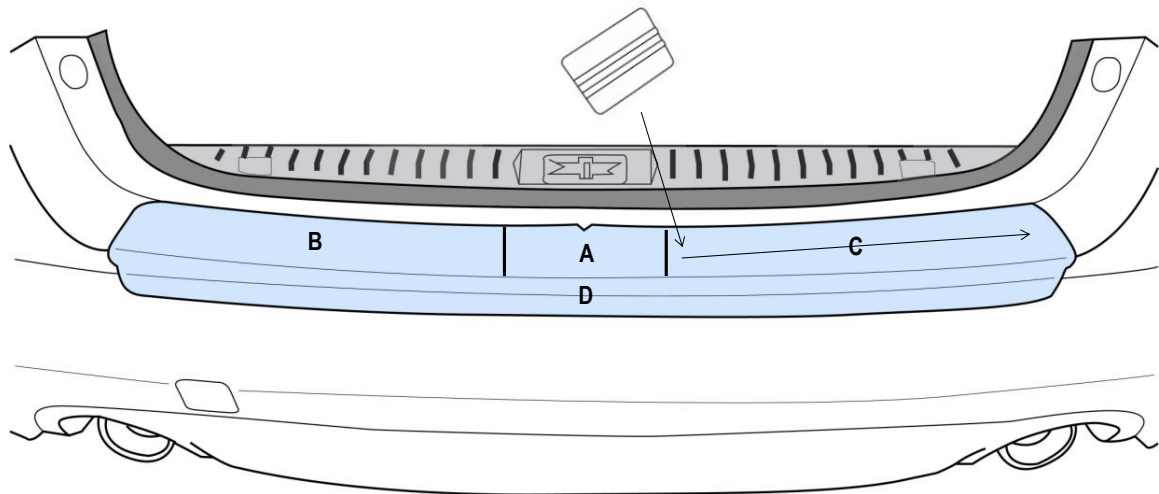

(e) Ensuite, tout en tenant fermement la raclette, appliquez la pellicule sur la face arrière du pare-chocs (zone D) en prenant soin de ne pas laisser de solution aqueuse le long du bord.

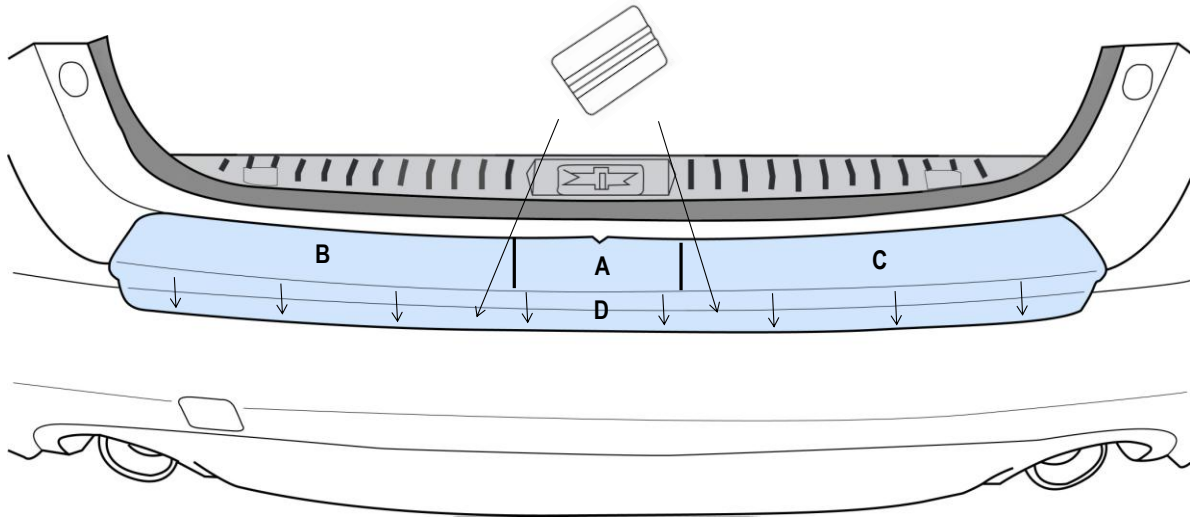

(f) Enfin, retirez le masque bleu en tirant l'une des languettes vers l'autre, jusqu'à ce que le masque ait été enlevé.

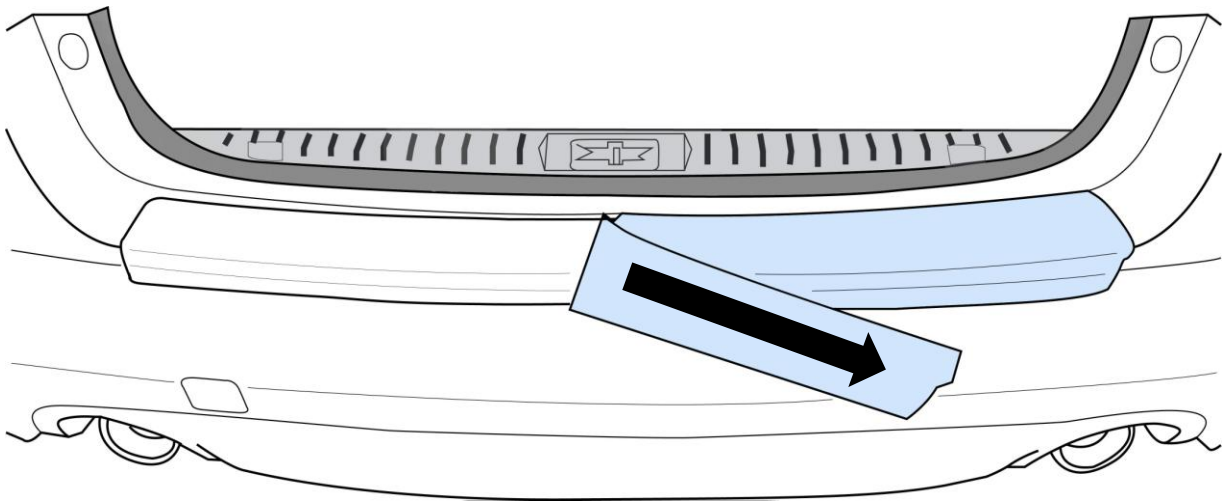

(g) Vérifiez que la surface ne contient pas de bulles. Si c'est le cas, vaporisez la surface de la pellicule de la solution aqueuse et passez de nouveau la raclette.